

TU 209

Notice d'instructions (F)

Télécommande radio 8 touches 24 voies

(F) Agrément ART N° 99 0102 PPL 0
voir feuille ci-jointe

(B) RTT/D/X1816

(CH) Homologué par l'OFCOM.

Principe de fonctionnement

Cette télécommande permet d'envoyer des ordres de fonctionnement vers l'un des récepteurs radios de la gamme Hager :

- pour Tébés TS
- pour Tébés
- pour le système universel.

La télécommande TU 209 possède 8 touches de commande et une touche de sélection de groupe. Elle permet de piloter :

- de l'éclairage
- des stores et des volets roulants
- des portes de garage
- des circuits électriques issus du tableau.

A chaque appui sur une touche, la led de la télécommande s'allume indiquant l'envoi d'un ordre.

Configuration

La configuration et l'affectation de la télécommande s'effectue :

- le récepteur et le configurateur TS 100 pour Tébés TS
- le récepteur et le logiciel ETS pour Tébés
- les modules de sortie pour le système universel.

Présentation du produit

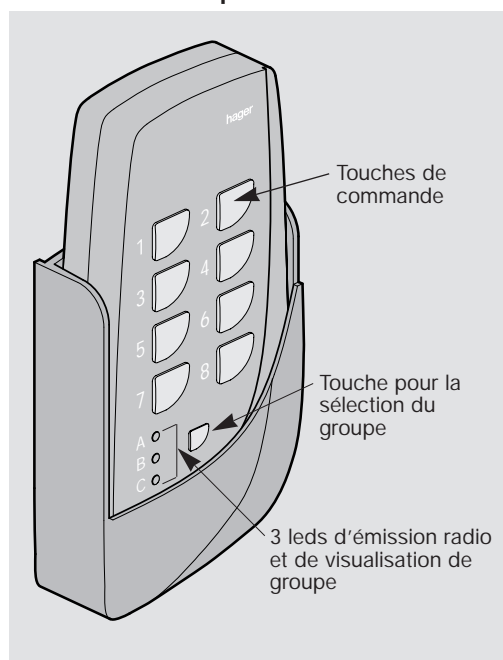

Support mural

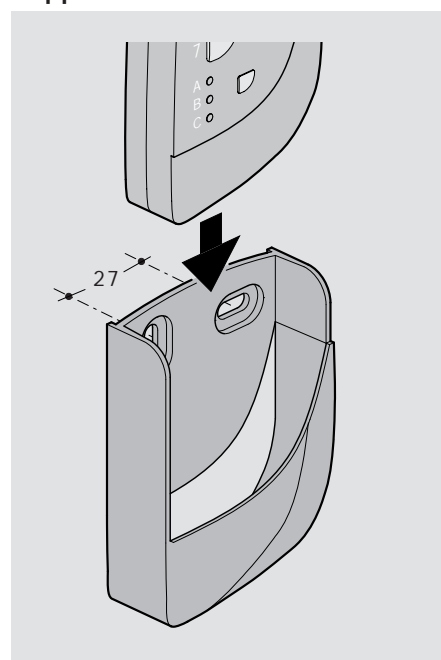

Spécifications techniques

Caractéristiques électriques

- alimentation : pile lithium 3 V CR 2430

Caractéristiques techniques

- fréquence d'émission : 433 MHz
- niveau de sécurité de transmission : codage évolutif + cryptage Hager
- portée en champ libre : 100 m
- 8 touches numérotées 1 à 8
- 1 touche de sélection de groupe
- led pour visualiser l'émission radio
- livré avec support de fixation mural
- indice de protection : IP 30
- conforme EN 300 220-1.

Environnement

- T° de fonctionnement : -20 °C à +70 °C
- T° stockage : -20 °C à +70 °C

Dimensions

- hauteur : 111 mm
- largeur : 51 mm
- épaisseur : 18 mm

Mode de fonctionnement

La télécommande TU 209 permet l'envoi de 24 ordres différents répartis sur 3 groupes de 8 touches A, B et C.

Une touche permet la sélection de l'un des trois groupes A, B ou C.

La sélection du groupe actif est visualisé pendant 5 sec. par l'une des 3 leds.

1. appuyer sur la touche de sélection de groupe pour visualiser le groupe actif

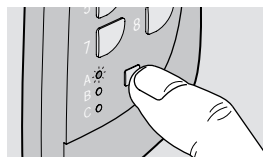

2. appuyer à nouveau pour changer de groupe si nécessaire

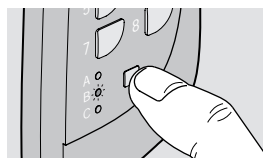

3. appuyer sur la touche de la voie désirée

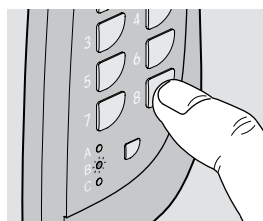

Changement de la pile

Pour le changement de la pile ouvrir la trappe au dos de la télécommande.

Une étiquette de repérage au dos de la télécommande permet à l'utilisateur de mémoriser l'affectation des touches.

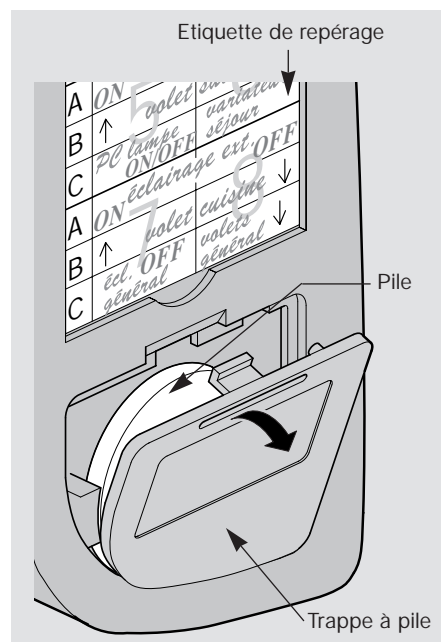

Garantie

(F)

24 mois contre tous vices de matières ou de fabrication, à partir de leur date de production. En cas de défaut, le produit doit être remis au grossiste habituel.

La garantie ne joue que si la procédure de retour via l'installateur et le grossiste est respectée et si après expertise notre service contrôle qualité ne détecte pas un défaut dû à une mise en œuvre et/ou une utilisation non conforme aux règles de l'art. Les remarques éventuelles expliquant la défectuosité devront accompagner le produit.